



Dissertori Group



Teraz nawet prąd jest mobilny!

MOBILPOWER - podpodłogowe agregaty prądotwórcze!

Jetzt wird Strom mobil!

MOBILPOWER - der platzsparende Unterflur-Stromgenerator!

Now electricity is mobile!

MOBILPOWER - the space-saving under floor generator!

Wydajność / Leistung / Power:

16 kVA 400/230V



PL Od teraz energię możesz mieć zawsze przy sobie!

„MOBILPOWER®“ - lekkie, kompaktowe, opatentowane przez nas, podpodłogowe agregaty prądotwórcze mogą być wykorzystywane we wszystkich rodzajach samochodów użytkowych.



D Die Energie fährt immer mit!

„MOBILPOWER®“ - der leichte, kompakte und von uns patentierte Unterflur-Stromgenerator kann problemlos an jedes Nutzfahrzeug mit Nebenantrieb angebaut werden.

GB Energy is always with you!

„MOBILPOWER®“ - our patented, light and compact electric generator can be assembled on every utility vehicle with a power take off without any problems.



PL Zalety naszego produktu:

Oszczędność miejsca: Zastępując tradycyjny agregat naszym produktem, zyskują Państwo więcej miejsca w przestrzeni ładunkowej, dzięki czemu transport towarów staje się zdecydowanie prostszy.

Oszczędność na wadze: Za sprawą lekkiej aluminiowej konstrukcji MOBILPOWER jest o 1/5 lżejszy od tradycyjnych agregatów prądotwórczych.

Nie wymaga konserwacji: Dzięki inteligentnej budowie agregatu (silnik bezszczotkowy) nie ma potrzeby jego konserwacji, a co za tym idzie kłopotliwego demontażu.

W skład zestawu prądotwórczego wchodzi

Wał przegubowy / Agregat prądotwórczy / Elementy mocujące agregat / Skrzynka odbioru mocy (5P/32A, 3P/16A) / Zewnętrzny układ chłodzenia / Filtr powietrza / Kabel przyłączeniowy 3m / Element uziemiający z kablem

D Die Vorteile auf einen Punkt gebracht:

Platzsparend: Sparen Sie sich den Platz auf der Ladefläche und das umständliche Be- und Entladen von herkömmlichen Stromgeneratoren!

Gewichtsparend: Durch die leichte Alu-Bauweise wiegt der MOBILPOWER ein Fünftel eines herkömmlichen Stromaggregates der selben Leistungsklasse!

Wartungsfrei: Der MOBILPOWER-Generator ist dank der intelligenten Bauweise (ohne Kohlebürsten) absolut wartungsfrei und muss deshalb nie wieder abgebaut werden.

Lieferumfang

Gelenkwelle / Stromgenerator / Montagebügel für Generator / Verteilerkasten (je 5P/32A, 3P/16A) / ext. Kühler thermostatgeregelt / Luftfilter / Anschlusskabel 3m / Erdungsstange und -kabel

GB In a nutshell the advantages are:

Space saving: You save space on your loading platform and you do not have the laborious loading and unloading of conventional generators!

Weight-saving: Due to its light aluminium structure the MOBILPOWER weighs one fifth of a conventional generator but it gives the same performance!

Maintenance-free: Due to its intelligent construction (it does not have carbon brushes) the MOBILPOWER generator is absolutely maintenance-free and therefore it will never again have to be dismantled.

Range of delivery

Universal drive shaft / generator / assembly handles for generator / distribution box (each 1x 5P/32A, 3P/16A) / external cooler thermostat-controlled / air filter / connecting cable / grounding rod

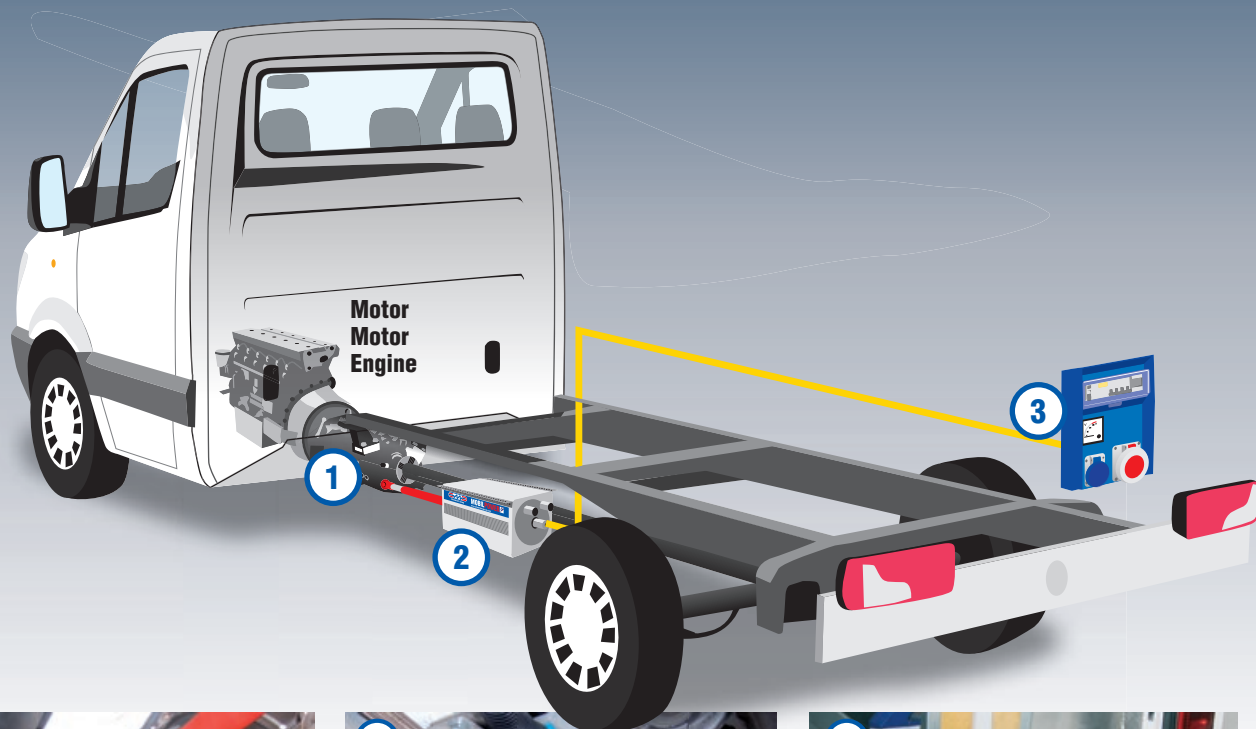

PL

1) Wał przegubowy: Dopasowany do każdego rozstawu osi!

Wał napędowy łączący prądnicę z przystawką odbioru mocy ma regulowaną długość w zakresie 800 - 1.200 mm, dzięki temu bez problemu można go dopasować do każdego modelu samochodu.

2) Prądnica: Mała elektrownia zawsze na miejscu!

Chłodzony powietrzem generator dostarcza 16 kVA. Lekka, kompaktowa obudowa z aluminium (520x255x255h mm) jest wodoodporna (IP67) oraz zapewnia ergonomiczne wykorzystanie miejsca.

3) Skrzynka odbioru mocy:

Skrzynka odbioru mocy umożliwia zasilenie trójfazowe (400V) jak i dwufazowe (230V). Jest wyposażona we wskaźniki napięcia i częstotliwości, wyłącznik bezpieczeństwa i przeciwprzepięciowy oraz licznik motogodzin. Wszystkie elementy wykonane są zgodnie z normą CE i posiadają klasę ochronności IP56. Opcjonalnie: Dodatkowe zabezpieczenie termiczne

D

1) Die Gelenkwelle: Für jeden Radstand geeignet!

Die von 800 bis 1.200 mm ausziehbare Gelenkwelle verbindet den Nebenantrieb mit dem Stromaggregat. So passt sich die Anlage an jeden Fahrzeugtyp an!

2) Der Generator: Das kleine Kraftwerk vor Ort!

Das von einem Ventilator gekühlte Stromaggregat liefert 16 kVA Strom. Das leichte, kompakte Aluminiumgehäuse (520x255x255h mm) garantiert Bodenfreiheit und ist wasserfest (IP67).

3) Der Verteilerkasten: So lässt es sich arbeiten!

Der Verteilerkasten verfügt neben den Stromanschlüssen (400 V, 230 V) über Volt- und Frequenzmeter, FI-Fehlerstromschalter 32A, Überlastungsschutz und Stundenzähler. Sämtliche Steckdosen sind CE-geprüft, haben die Wasserschutzkl. IP56 und können individuell angepasst werden. Optional: Isolationswächter

GB

1) Universal shaft: Fits all wheel bases!

The extractable universal shaft, measuring from 800 to 1.200 mm, connects the power take off to the power set. In this way the system fits to all kind of vehicles!

2) The Generator: A small power station on the spot!

The power unit is cooled by a ventilator and delivers 16 kVA. The light compact aluminium housing (520x255x255h mm) guarantees ground clearance and is waterproof (IP67).

3) Distribution box: this is how it works!

In addition to electrical connections (400 V, 230 V) the distribution box has volt- and frequency metres, 32A fault current prot. switch, overload protection and a hour meter. All power points have been verified by Consumer Electronics, they have the waterresistant class of IP56 and can be adapted individually. Optional: Insulation guard

DANE TECHNICZNE / Technische Daten / Technical specifications

MODEL Modell Model	MOC Leistung Power	NAPIĘCIE Spannung Voltage		CZĘSTOT- LIWOŚĆ Frequenz Frequency	WAGA Gewicht Weight	OBROT Generator-drehzahl Generator revolutions	KLASA OCHRONY PRZECIWPORAŻENIOWEJ Generatorschutzklasse Generator water- resistant class	PRZYŁĄCZENIE Anschlüsse CE-Steckdosen mit Schalter Connections CE-power points with switches	
		400 V	230 V					400 V	230 V
300030	16 kVA	230 V	400 V	50 Hz	108 kg	1.500 upm	IP67	5Px32 A	3Px16 A

PL Uniwersalne zwijadła:

Uniwersalne zwijadła Dissertori - lekka, aluminiowa obudowa, jest dopasowana do zwijania:

- kabli elektrycznych
- węży olejowych
- węży wodnych
- węży do sprężonego powietrza
- węży wysokociśnieniowych

D Universeel haspel

Het universele haspel van Dissertori, vervaardigd van lichtgewicht aluminium, is geschikt voor het oprollen van:

- Stroomkabel
- Sleepkabel
- Waterslang
- Perslucht slang
- Hogedrukslang

GB Universal rewinder

The Dissertori Universal rewinder, constructed in light aluminium, is suitable for rewinding:

- Electric cable
- Water hose
- High pressure hose
- Towing rope
- Compressed air hose



Uniwersalne zwijadła mogą mieć również inne zastosowanie np. mogą służyć do zwijania węży strażackich.

Der Universal-Aufroller eignet sich auch für andere Anwendungsbereiche wie z.B. Feuerwehrschläuche

The universal rewinder can also be put to other uses, e.g., fire hoses.

DANE TECHNICZNE / Technische Daten / Technical specifications

	NR ARTYKUŁU Art.-Nr. Art.-No.	ROZMIAR ZWIJANEGO MATERIAŁU Maße Size	MAX. DŁUGOŚĆ Max. Länge Max. length	ZEWNĘTRZNE WYMIARY ZWIJADŁA Außenmaße Aufroller Ext. measurements of rewinder
PUSTE ZWIJADŁO Leerer Aufroller Empty Rewinder	500173	-	-	650x650x200 mm
KABEL ELEKTRYCZNY Stromkabel Electric cable	500174 500175 500176 500177	3Px2,5 mm ² 3Px4,0 mm ² 5Px4,0 mm ² 5Px6,0 mm ²	240 m 200 m 120 m 85 m	650x650x200 mm
WAŻ WYSOKOCIŚNIENIOWY Hochdruckschlauch High pressure hose	500178 500179	3/8" 1/2"	85 m 60 m	650x650x200 mm
WAŻ DO SPRĘŻONEGO POWIETRZA Druckluftschlauch Compressed air hose	500180 500181 500182	ø 10 mm ø 12 mm ø 16 mm	250 m 190 m 120 m	650x650x200 mm
WAŻ WODNY Wasserschlauch Water hose	500183 500184 500185	15x19 16x22 19x25	80 m 75 m 60 m	650x650x200 mm

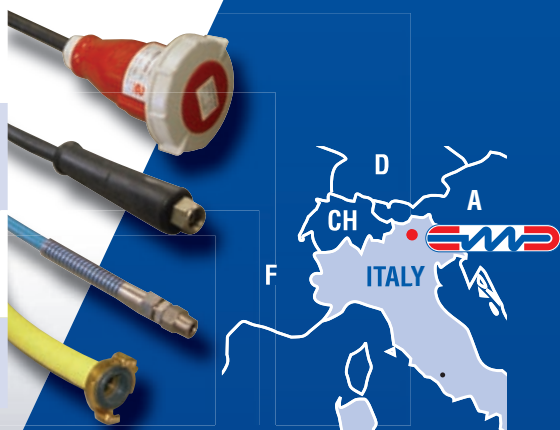

Nasz partner handlowy w Polsce / Wiederverkäufer / Reseller



Dissertori Group



Dissertori KG/SAS

I-39044 Neumarkt/Egna (BZ)
Brennerstrasse/Via Brennero, 15

Tel. +39 0471 81 33 78, Fax +39 0471 81 33 70
E-mail: info@dissertorigroup.com

www.dissertorigroup.com